

ADELIS

atlantic

Designerski grzejnik łazienkowy dostępny w wielu kolorach.



SUSZARKA ŁAZIENKOWA

500 W

Total Confort
by atlantic



GWARANCJA
2
LATA

FLUID
TERMO-
PRZEWODZĄCY

OSZCZĘDŹ
25%*
ENERGII

ErP
READY

PRZEKRÓJ SUSZARKI

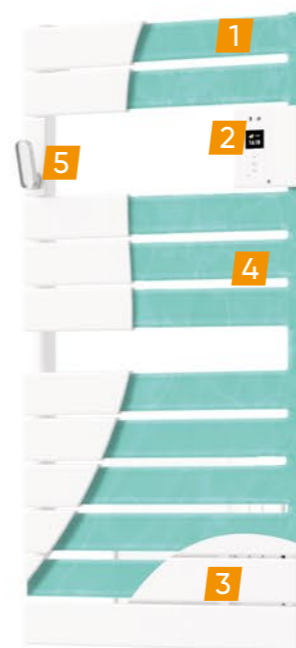

- 1 Ramiona do suszenia np. ręczników
- 2 Programator LCD
- 3 Element grzewczy
- 4 Specjalny płyn grzewczy
- 5 Wieszak na ręcznik

INTUICYJNY PROGRAMATOR



- 6 Kolorowy ekran LCD
- 7 Przyciski zmiany ustawień
- 8 Tryb BOOST przycisk bezpośredniego dostępu
- 9 Tryb DRY - suszenie ręczników
- 10 Góra, dół - strzałki zmiany nastawy
- 11 Przycisk COFNIJ

DANE TECHNICZNE MODEL ADELIS

kolor suszarki	moc suszarki (W)	wymiary (mm)				długość przewodu (mm)	waga (kg)	referencja
		S	W	G	A			
WHITE	500	550	1027	100	577	800	20	861 911
ANTHRACITE	500	550	1027	100	577	800	20	862 572
BLACK	500	550	1027	100	577	800	20	862 570
BEIGE	500	550	1027	100	577	800	20	862 569
SEA GREEN	500	550	1027	100	577	800	20	862 574
DEEP BLUE	500	550	1027	100	577	800	20	862 573

aktualny cennik do pobrania ze strony www.groupe-atlantic.pl/pobierz/

NF CE IP 24 Class II

WYMIARY MONTAŻOWE (MM)

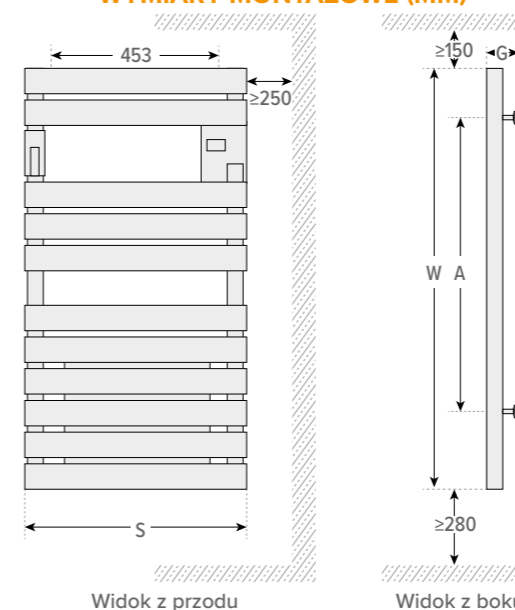

OPCJA



AKCESORIUM

Centralka Cozytouch 1

REFERENCJA

001 231

PLUSY PRODUKTU

KOMFORT

- Technologia 3CS: idealna temperatura zapewniająca komfort i przyjemnie ciepłe ręczniki
- Funkcja BOOST: szybkie nagrzewanie (+ 3°C w mniej niż 15 minut)

EKONOMIA

- Oszczędność energii dzięki szerokim możliwościom programowania

STEROWANIE

- Intuicyjny programator z ekranem LCD
- Cozytouch – zdalne sterowanie umożliwiające monitorowanie zużycia energii

INFO

- Obudowa – stal wysokogatunkowa
- Zasilanie ~230 V/50 Hz

GAMA KOLORÓW



Biały White Antracyt Anthracite Czarny Black Beżowy Beige Morski Zielony Sea Green Granatowy Deep Blue

* możliwa oszczędność energii dzięki zastosowaniu systemu sterowania