

Alféa Excellia A.I. 2024 Alféa Excellia Duo A.I. 2024

Pompa ciepła powietrze/woda split

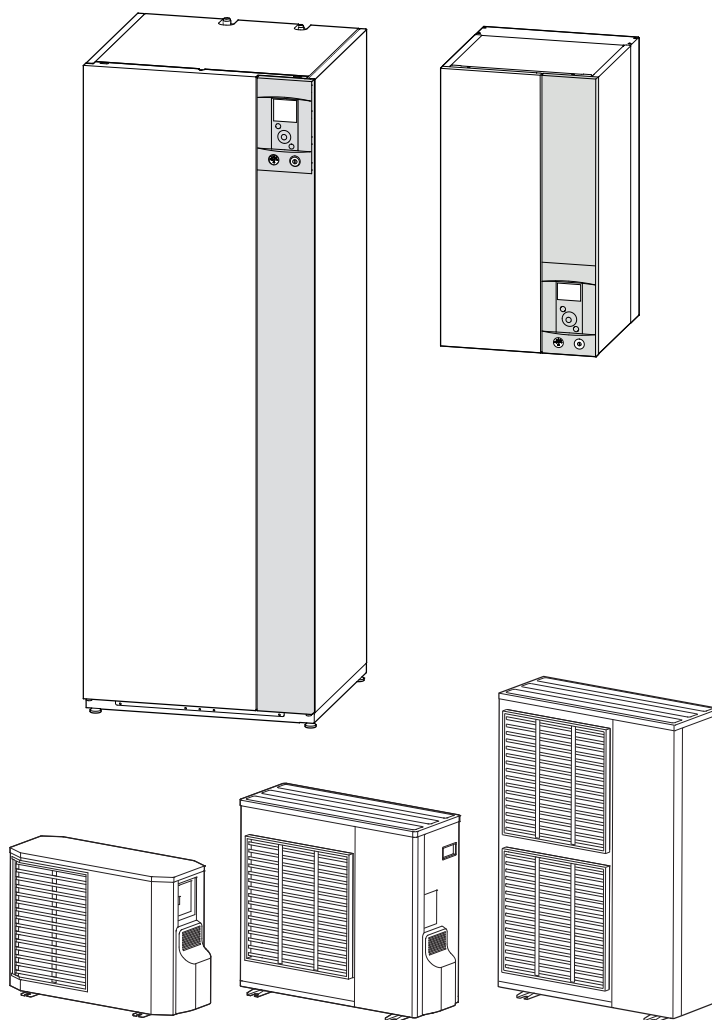

Spis treści

 Zalecenia dotyczące bezpieczeństwa	3
---	---

 Widok ogólny instalacji	4
--	---

Środki ostrożności i ostrzeżenia odnoszące się do
Twojej instalacji 4

Koniec cyklu życia urządzenia 5

Widok ogólny instalacji 5

 Prowadzenie instalacji	6
---	---

Interfejs użytkownika 6

Opis wyświetlacza 7

Nawigacja w menu 8

Edycja parametrów 8

Struktura menu 9

 Tryb ręczny 10

 Nieobecność 12

 Aktywne funkcje 13

 Nastawa temperatur 13

 Programowanie 14

 Zużycie energii 15

 Ustawienia 15

 Konserwacja	18
--	----

Regularne kontrole 18

Sprawdzanie zespołu zewnętrznego 18

Zasobnik c.w.u.* 18

Komunikaty o błędach 19

Zalecenia dotyczące bezpieczeństwa



Prosimy o przestrzeganie poniższych instrukcji w celu uniknięcia wszelkiego rodzaju niebezpieczeństw, obrażeń lub niewłaściwego stosowania urządzenia.

Uruchamianie

Urządzenie załączać po napełnieniu układu.

Nie należy podejmować próby montażu tego urządzenia samemu. Montaż pompy ciepła przeprowadza wyłącznie wykwalifikowany personel, posiadający odpowiednie uprawnienia.

Instalacja powinna być uziemiona i wyposażona w wyłącznik zabezpieczający.

Nie należy zmieniać zasilania elektrycznego.

Należy uwzględnić fakt, że urządzenia są wykonane w zwykłej obudowie, a więc nie mogą być instalowane w atmosferze wybuchowej.

Użytkowanie

Urządzenie to może być używane przez dzieci od 8 roku życia oraz osoby o ograniczonej sprawności fizycznej, czuciowej lub psychicznej lub też niemające doświadczenia ani wiedzy, pod warunkiem, że korzystają z urządzenia pod nadzorem lub zostały poinstruowane odnośnie bezpiecznego używania urządzenia oraz mają świadomość ryzyka związanego z jego użytkowaniem. Dzieci nie powinny bawić się urządzeniem. Dzieci nie powinny czyścić ani konserwować urządzenia bez nadzoru.

Nie wolno dopuścić, aby dzieci wkładały obce przedmioty w siatkę zabezpieczającą śmigło ani też by wchodziły na dach zespołu zewnętrznego. Lamelle wymiennika ciepła są bardzo cienkie i mogą być przyczyną ran ciętych.

Należy zapewnić prawidłowy przepływ powietrza przez parownik i na wyjściu z wentylatora.

Zespół zewnętrzny należy bezwzględnie zamontować na zewnątrz. Jeśli wymagana będzie osłona, należy przewidzieć duże przestrzenie otwarte z 4 stron i przestrzegać odstępów montażowych (skontaktuj się z instalatorem).

Nie należy wchodzić na dach zespołu zewnętrznego.

Miejsce montażu urządzenia powinno posiadać prawidłową wentylację, aby nie dopuścić do sytuacji braku tlenu w przypadku wycieku gazu chłodniczego.

Pomieszczenie powinno spełniać wymagania norm bezpieczeństwa i nie należy nic w nim zmieniać (wentylacja, kanał gazów spalinowych, otwory itd.) bez zgody instalatora.

Nie należy umieszczać żadnych źródeł ciepła pod urządzeniem do zdalnego sterowania.

Konserwacja

Nie należy podejmować prób samodzielnej naprawy urządzenia.

Urządzenie nie zawiera części, które mógłby naprawić użytkownik. Zdemontowanie jednej z osłon może spowodować narażenie na działanie niebezpiecznych napięć.

Wyłączenie zasilania w żadnym przypadku nie stanowi gwarancji zabezpieczenia przed porażeniem elektrycznym (kondensatory).

Zabrania się otwierania zespołu zewnętrznego lub modułu hydraulicznego podczas funkcjonowania urządzenia.

W przypadku wystąpienia nadmiernego hałasu, wydzielania zapachu lub dymu z urządzenia należy natychmiast wyłączyć zasilanie i skontaktować się z instalatorem.

Przed każdym czyszczeniem należy wyłączyć zasilanie urządzenia.

Nie należy stosować agresywnych środków do mycia ani rozpuszczalników do czyszczenia obudowy.

Nie należy stosować myjki wysokociśnieniowej do czyszczenia zespołu zewnętrznego. Istnieje niebezpieczeństwo uszkodzenia wymiennika powietrza oraz zalania wodą układów elektrycznych.

Widok ogólny instalacji

► Środki ostrożności i ostrzeżenia odnoszące się do Twojej instalacji

▼ Zespół zewnętrzny

Zespół zewnętrzny zawiera podzespoły umożliwiające wychwytywanie energii z otaczającego powietrza.

Zespół ten został umiejscowiony przez Twojego instalatora w miejscu zapewniającym jego optymalne funkcjonowanie.

Należy zapewnić prawidłowy przepływ powietrza przez parownik i na wyjściu z wentylatora.

Woda znajdująca się w powietrzu otaczającym może ulegać kondensacji i wypływać z zespołu zewnętrznego. Zespół zewnętrzny może generować znaczne ilości wody (tzw. skropliny).

W okresie planowanych niskich temperatur woda ta ulega zamarzaniu przy kontakcie z wymiennikiem, dlatego należy ją regularnie odprowadzać poprzez rozmrażanie. Układ sterujący zarządza w sposób automatyczny cyklem rozmrażania. Może to objawiać się przez pojawianie się pary, co jest zjawiskiem normalnym.

▼ Moduł hydrauliczny

Moduł hydrauliczny zawiera cały układ sterowania, którego zadaniem jest zapewnienie komfortu cieplnego i produkcja ciepłej wody użytkowej.

Moduł hydrauliczny może być dodatkowo wyposażony w grzałki elektryczne* lub zestaw podłączeniowy kotła w celu wspomaganie ogrzewania podczas najzimniejszych okresów.

▼ Regulacja

Wasz instalator pieczołowicie wyregulował układ sterowania. Nie należy zmieniać parametrów nastaw bez jego zgody. W przypadku wątpliwości należy skontaktować się z instalatorem.

System kontroli ogrzewania jest oparty na zmianach temperatury zasilania instalacji w funkcji temperatury zewnętrznej (krzywa grzewcza).

Montaż czujnika temperatury wewnętrznej (opcja) umożliwia lepszą pracę układu sterowania (zostaje uwzględniony wpływ temperatury wewnętrznej).

▼ Grzejniki

Celem zagwarantowania działania układu sterowania pomieszczenie, w którym znajduje się czujnik temperatury wewnętrznej, nie może posiadać zaworu termostatycznego. Jeśli są takie zawory, winny być one maksymalnie otwarte.

▼ Ogrzewanie podłogowe

Nową podłogę podgrzewaną należy stopniowo podgrzewać wstępnie, aby uniknąć jej popękania. Instalator wraz z użytkownikiem powinien sprawdzić ją dokładnie przed przystąpieniem do korzystania z systemu grzewczego.

Duża bezwładność podgrzewanej podłogi umożliwia uniknięcie gwałtownych zmian temperatury wewnętrznej. Z drugiej strony ta bezwładność wymusza pewien czas reakcji, wynoszący zwykle kilka godzin (ok. 6 godzin).

Wszelkie zmiany nastawy należy wykonywać powoli, aby instalacja miała czas na reakcję. Nadmierne lub niewłaściwe regulowanie powodują duże wahania temperatur w ciągu dnia.

Jeśli mieszkanie wyposażone jest w taką podłogę nie należy zmniejszać lub wyłączać ogrzewania w przypadku krótkich nieobecności. Ponowne nagrzewanie wymaga zawsze dużo czasu (około 6 godzin).

▼ Klimakonwektory / grzejniki dynamiczne z wbudowaną regulacją

Nie stosować czujnika temperatury wewnętrznej w danej strefie.

▼ Ciepła woda użytkowa (c.w.u.)*

Jeśli jest zapotrzebowanie na wodę ciepłą, pompa ciepła traktuje to jako priorytet.

Podczas przygotowywania ciepłej wody użytkowej nie jest wytwarzane ciepło do ogrzewania.

Wytwarzanie c.w.u. odbywa się za pomocą pompy ciepła, w razie potrzeby uzupełniająco wykorzystywana jest grzałka elektryczna.

Aby zagwarantować wartość zadaną temperatury c.w.u. przekraczającą 45°C, musi być włączona grzałka elektryczna lub działać kocioł grzewczy (zestaw kotła grzewczego)*.

Grzałka elektryczna zapewnia prawidłową pracę cykliczną układu tzw. przegrzew antybakteryjny.

* według konfiguracji / opcji

► Koniec cyklu życia urządzenia

Demontaż i recykling urządzeń powinny zostać wykonane przez specjalistyczną firmę. W żadnym wypadku urządzenia nie powinny być wyrzucane razem z odpadami z gospodarstwa domowego, z odpadami wielkogabarytowymi ani na wysypisko.

Na koniec cyklu życia urządzenia skontaktuj się z monterem lub lokalnym przedstawicielem, aby przystąpić do demontażu i recyklingu urządzenia.

► Widok ogólny instalacji

Instalator skonfigurował Waszą pompę ciepła. Składa się ona z podstawowych elementów:

- Zespół zewnętrzny ustawiony zgodnie z jego nazwą na zewnątrz pomieszczenia, pobiera ciepło z powietrza zewnętrznego.
- Moduł hydrauliczny, umieszczony w kotłowni, piwnicy, garażu lub nawet w kuchni, przesyła energię cieplną do układu ogrzewania i ciepłej wody użytkowej*.
- Czujnik temperatury zewnętrznej mierzący temperaturę zewnętrzną.

Jako opcja:

- Czujnik(i) temperatury wewnętrznej.

Pompy ciepła są systemami umożliwiającymi podłączenie dowolnego **układu niskotemperaturowego**: energię cieplną wychwytywaną przez pompę ciepła można wykorzystywać w następujący sposób:

- Ogrzewanie podłogowe.
- Grzejniki.
- Ciepła woda użytkowa (c.w.u.)*.

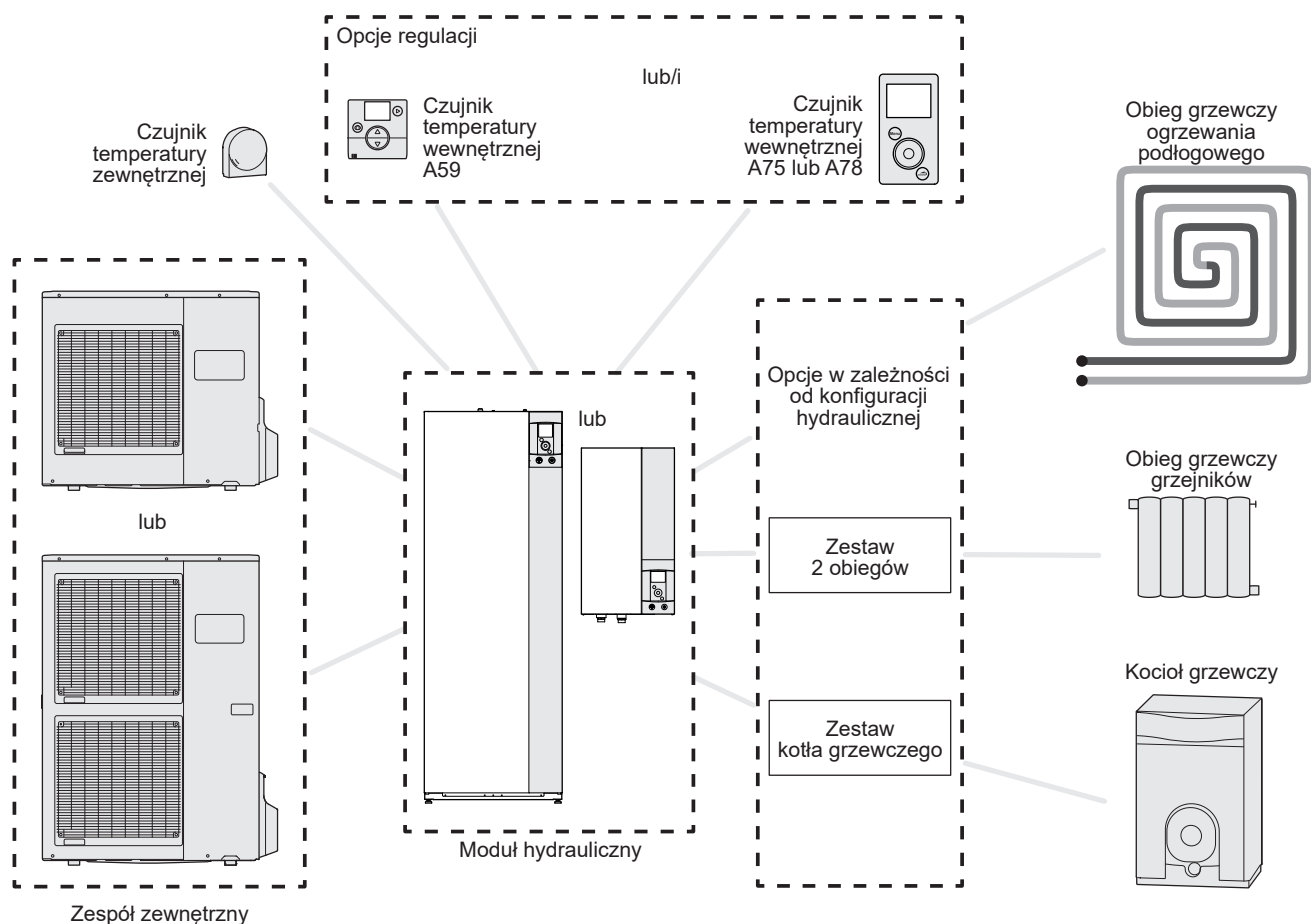
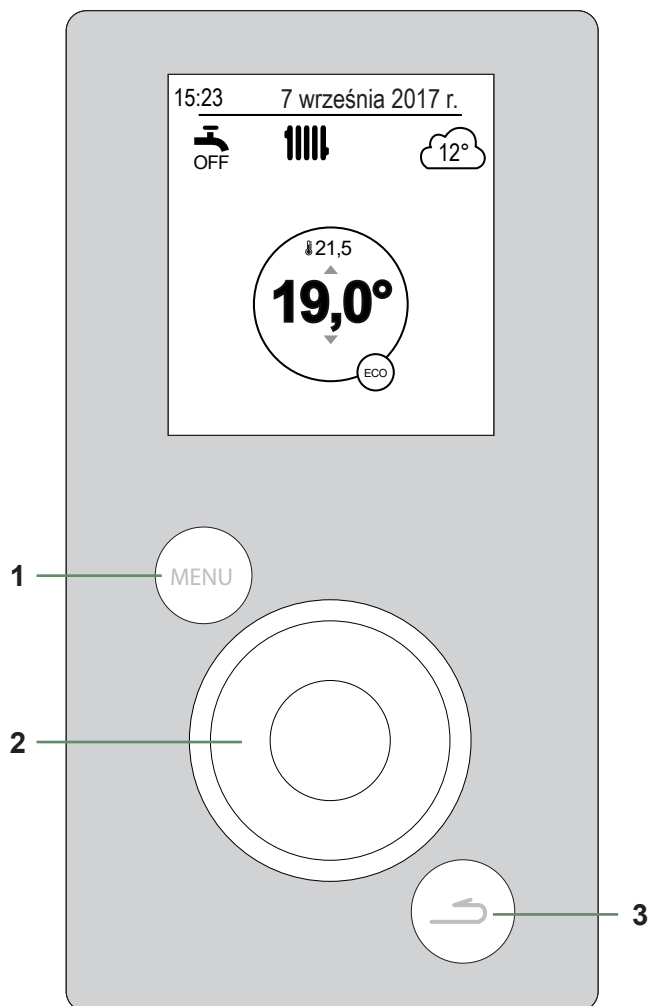

fig. 1 - Widok ogólny konfiguracji kompletnej instalacji

* według konfiguracji / opcji

Prowadzenie instalacji

► Interfejs użytkownika



**Wersja z 1 obiegiem ogrzewania
+ ciepła woda użytkowa (c.w.u.)**

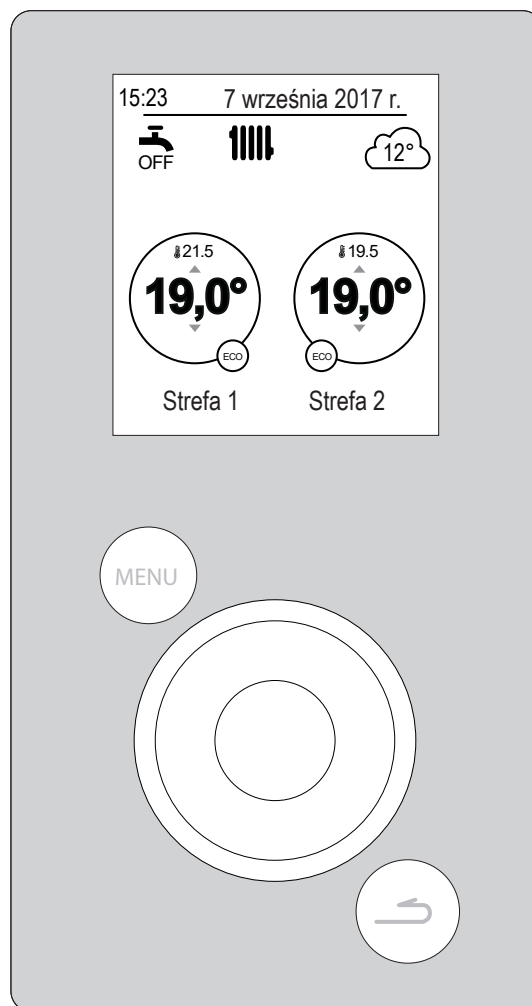

**Wersja z 2 obiegami ogrzewania
+ ciepła woda użytkowa (c.w.u.)**

Oznaczenie	Opis
1	Klawisz dostępu do menu
2	Pokrętko nawigacji (obrót pokrętki), zatwierdzenie (naciśnięcie pokrętki)
3	Klawisz powrotu

► Opis wyświetlacza

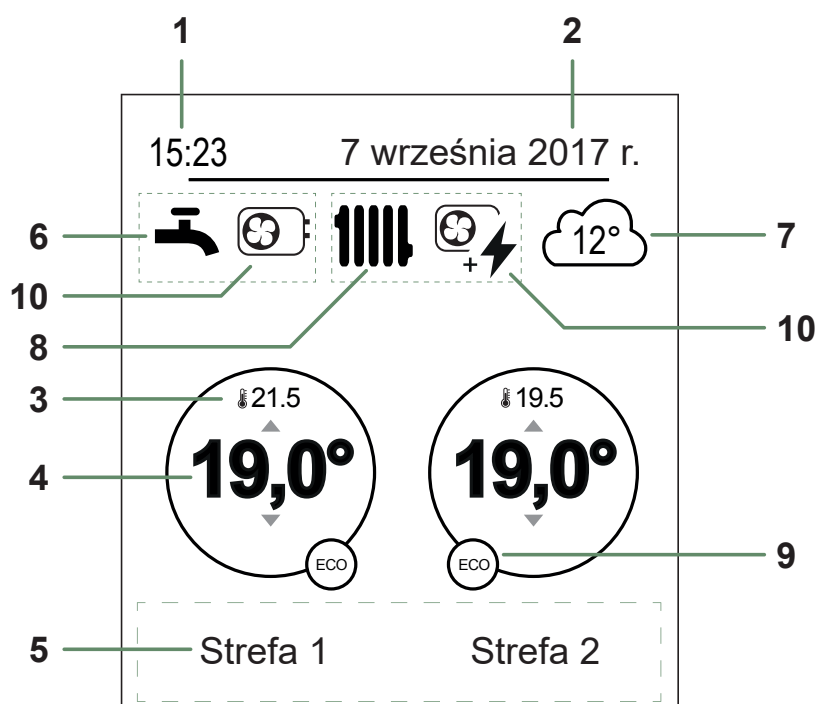





Nr	Symbole	Definicje
1	15:23	Godzina
2	7 września 2017 r.	Data
3	21.5	Temperatura zmierzona przez czujnik temperatury wewnętrznej *
4	19,0°	Wartość zadana temperatury wewnętrznej
5	Informacje (nazwy stref, tryb awaryjny, tryb testowy, wyświetlanie błędów itp.)	
6	Ciepła woda użytkowa (c.w.u.)* ...	
		Zał.
		Funkcja Boost w toku
		Wył.
7		Temperatura zmierzona przez czujnik temperatury zewnętrznej
8	Działanie ...	
		Ogrzewanie
		Chłodzenie komfortowe*

Nr	Symbole	Definicje
9	Tryb ...	
		Komfortowy
		Ręczny (derogacja)
	ECO	ECO
		Wakacje
		Suszenie posadzki
		Wyłączony (zabezpieczenie przeciwmrozowe)
10	Produkcja przez ...	
		Pompa ciepła
		Grzałka elektryczna*
		Pompa ciepła i grzałka elektryczna*
		Pompa ciepła i olej opałowy / gaz*
		Olej opałowy / gaz*

* według konfiguracji / opcji

► Nawigacja w menu

Aby ...	Czynność:
Uzyskać dostęp do menu	Wcisnąć  .
Wybrać element menu	Obrócić pokrętkę, aby zaznaczyć wybór. Wcisnąć pokrętkę, aby zatwierdzić.
Wrócić do poprzedniego menu	Wcisnąć  .
Wrócić do menu głównego	Dwukrotnie wcisnąć  .
Wrócić do ekranu startowego	Wcisnąć  lub  z poziomu menu głównego.

Uwagi: Niektóre parametry (lub menu) mogą nie być widoczne. Zależy to od konfiguracji instalacji (według opcji).

► Edycja parametrów

- Obrócić pokrętkę, aby zaznaczyć parametr przeznaczony do edycji.
- Wcisnąć pokrętkę, aby aktywować zmianę.
- Obrócić pokrętkę, aby zmienić parametr.
- Wcisnąć pokrętkę, aby zatwierdzić wybór.

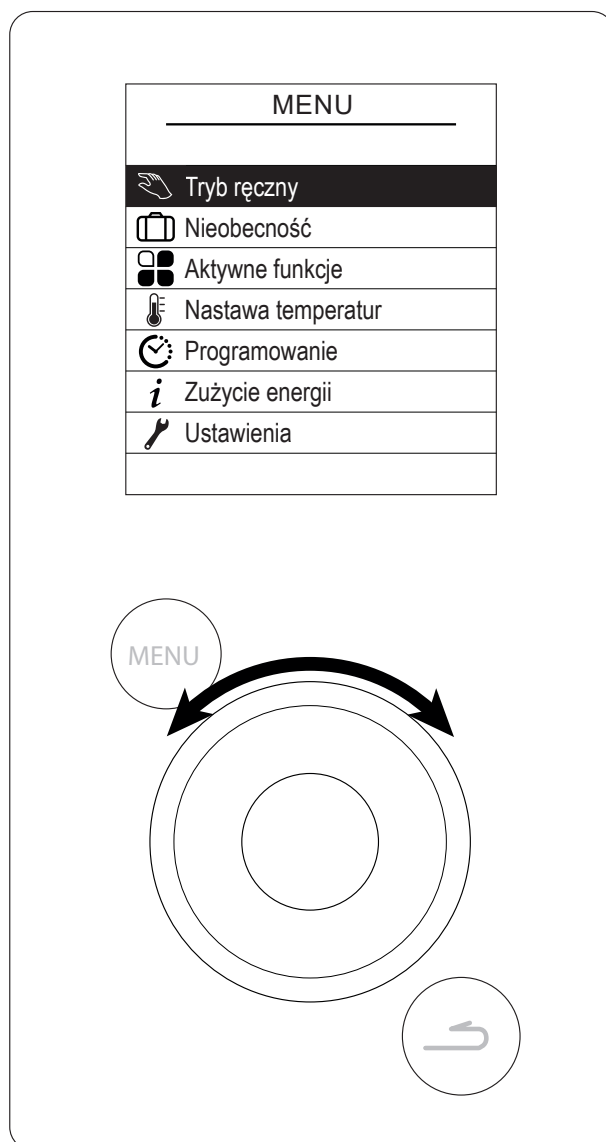
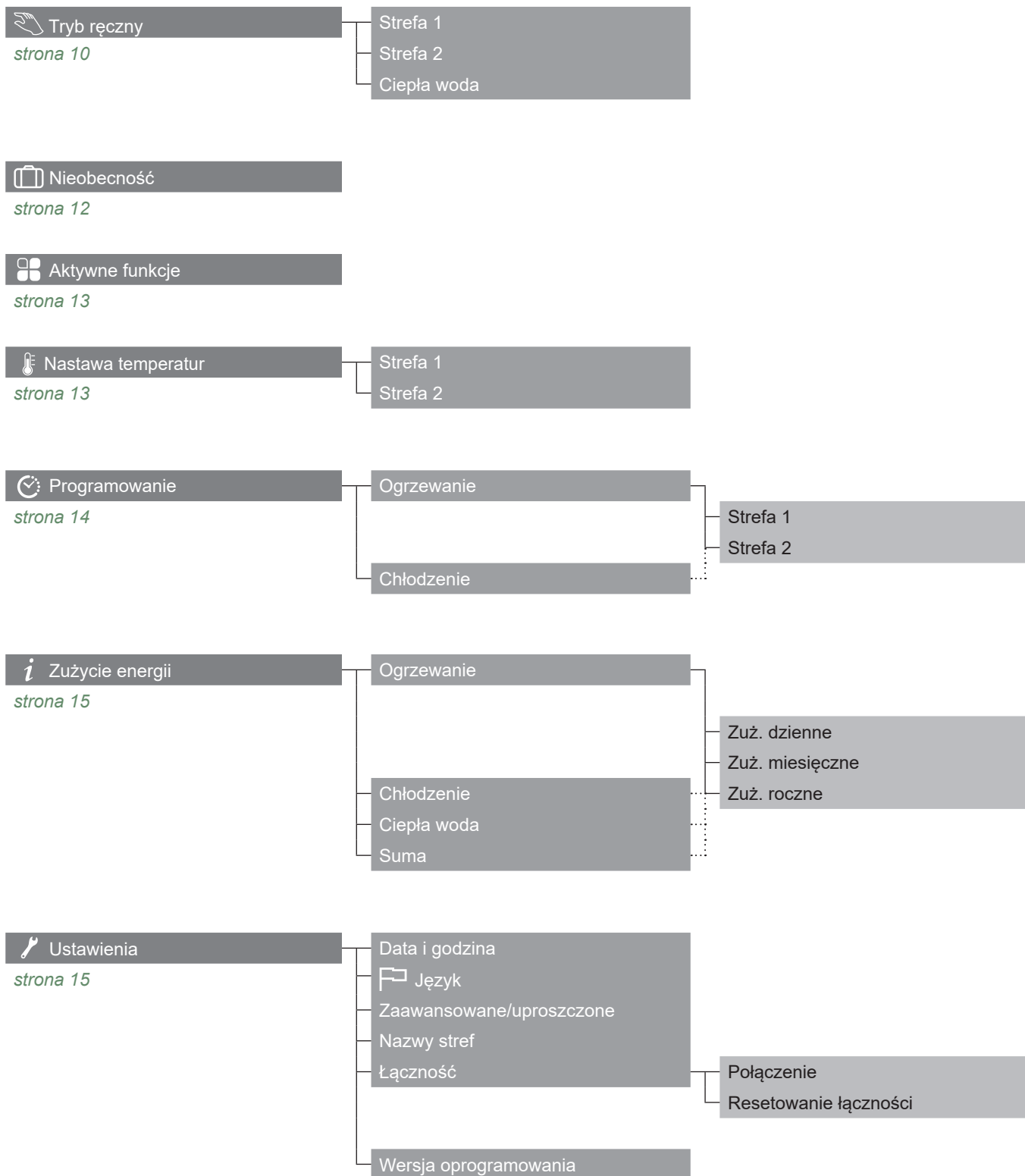

fig. 2 - Nawigacja

► Struktura menu



► Tryb ręczny

▼ Derogacja programu godzinowego

Gdy program godzinowy jest aktywny (menu zaawansowane), derogacja umożliwia wymuszenie działania urządzenia (w trybie grzania lub chłodzenia) w żądanej temperaturze przez pewien czas.

■ Z poziomu ekranu startowego

Wybrać strefę (kółko strefy jest pogrubione).

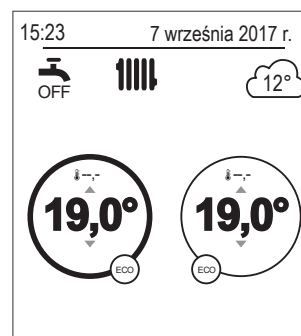

Ustawić żądaną temperaturę, a następnie czas trwania derogacji.



■ Z poziomu menu

Wybrać strefę z menu:
„Tryb ręczny”.

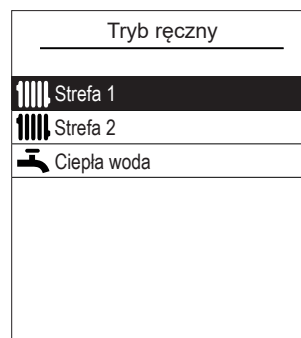

Ustawić żądaną temperaturę, a następnie czas trwania derogacji.



Niektóre parametry (lub menu) mogą nie być widoczne. Zależy to od konfiguracji instalacji (według opcji).

▼ Anulowanie derogacji programu godzinowego

■ Anulowanie derogacji z 1 strefą ogrzewania

Z poziomego ekranu startowego wybrać:
„Zatrzymaj derogację”.



■ Anulowanie derogacji z 2 strefami ogrzewania

Wybrać strefę z menu:
„Tryb ręczny”.
Wcisnąć pokrętkę, aby anulować derogację.



▼ Wymuszona produkcja ciepłej wody użytkowej (Boost)

Funkcja Boost ciepłej wody użytkowej (c.w.u.) uruchamia ogrzewanie zasobnika do temperatury komfortu.

Przejsć do menu:
„Tryb ręczny” > „Ciepła woda”.
Wcisnąć pokrętkę, aby aktywować funkcję „BOOST”.

Jeśli jest zapotrzebowanie na wodę ciepłą, pompa ciepła (p.c.) traktuje to jako priorytet.

Podczas przygotowywania ciepłej wody użytkowej nie jest wytwarzane ciepło do ogrzewania.

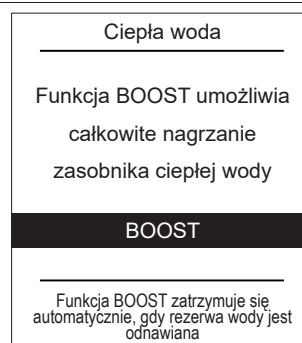

► Nieobecność

W razie długotrwałej nieobecności istnieje możliwość zdefiniowania okresu, podczas którego ogrzewanie działa w temperaturze obniżonej (zabezpieczenie przeciwmrozowe), a produkcja ciepłej wody użytkowej (c.w.u.) jest zatrzymana.

▼ Programowanie okresu nieobecności

Ustawić datę początku i zakończenia nieobecności, a następnie zatwierdzić.

- Aby wrócić do poprzednich ustawień (np. z miesiąca do dnia), wcisnąć przycisk .

Nieobecność

Data wyjazdu:
19 lipiec

Data powrotu:
03 sierpień

Zatwierdź

Nieobecność rozpoczyna się o godz. 00:00 w dniu wyjazdu i kończy o godz. 00:00 w dniu powrotu

Ustawić temperaturę pomieszczenia podczas nieobecności.

Nieobecność

Temperatura pomieszczenia podczas nieobecności:

8°

Ciepła woda jest zatrzymana

▼ Sprawdzenie, edycja i anulowanie kolejnej nieobecności

Sprawdzenie, edycja i anulowanie kolejnej nieobecności odbywa się z poziomu menu: „Nieobecność”.

Nieobecność

Następna nieobecność jest zaplanowana od
19 lipca
do
3 sierpnia

Zmień

Anuluj nieobecność

Jeśli okres nieobecności jest w trakcie, można go anulować z poziomu ekranu startowego.

15:23 7 września 2017 r.

 OFF 12°

08,0° 

Data powrotu: 15 września

Anuluj nieobecność

► Aktywne funkcje

Strona „Aktywne funkcje” zawiera informacje na temat działających usług i pozwala zmodyfikować ich stan.

- „Komfort wewnętrzny”: Ogrzewanie / Chłodz. / Zatrzymanie.
- „Strefa 1” / „Strefa 2” / „Ciepła woda”: Uruchomienie / Zatrzymanie.

Jeśli opcja „Komfort wewnętrzny” jest ustawiona na „Zatrzymanie”, nie można modyfikować Strefy 1 ani Strefy 2.

Zasilno delovanje: aktivirajte samo v primeru napake «370: termodinamični generator». Naprava ogreva samo s pomožnim električnim grelnikom.

Aktywne funkcje	
Komfort wewnętrzny	Ogrzewanie
Strefa 1	Uruchomienie
Strefa 2	Uruchomienie
Ciepła woda	Uruchomienie
Zasilni način	Zaustavitev

► Nastawa temperatur

Strona „Nastawy temperatur” umożliwia ustawienie wartości zadanych temperatur dla okresów Komfort i EKO (ogrzewanie i chłodzenie). Nastawy można przeprowadzić dla każdej ze stref.

Ustawienia fabryczne temperatur ogrzewania:

Komfortowa 20°C, ECO 19°C.

Ustawienia fabryczne temperatur chłodzenia:

Komfortowa 24°C, ECO 26°C.

Nastawa temperatur	
Strefa 1	
Ogrzewanie	
T° komfortowa	21,5°C
T° ECO	21,5°C
Chłodzenie	
T° komfortowa	19,5°C
T° ECO	21,5°C

▶ Programowanie

Programowanie godzinowe umożliwia zdefiniowanie automatycznych okresów działania (Komfort ↔ EKO) urządzenia. Każdy dzień można zaprogramować niezależnie od innych.

▼ Tworzenie programowania godzinowego

- 1 - Wybrać „Ogrzewanie” lub „Chłodzenie” oraz wybraną strefę, przechodząc do menu: „Programowanie” > „Ogrzewanie” / „Chłodzenie” > „Strefa 1” / „Strefa 2”.
- 2 - Wybrać dzień.
- 3 - Ustawić godzinę rozpoczęcia i zakończenia okresów trybu komfortowego.

Jeśli 2 lub 3 okresy trybu komfortowego nie są potrzebne, kliknąć pozycję „--:--”.

- Aby wrócić do poprzednich ustawień (np. koniec pierwszego okresu grzewczego do początku pierwszego okresu grzewczego), wcisnąć przycisk .

• Aby skopiować ustawienia godzinowe na inne dni:

- 4 - Wybrać pozycję „Zatwierdź i kopiuj”.
- 5 - Ustawić wybrane dni na „Tak”, a następnie wybrać polecenie „Zakończ”.

• W przeciwnym razie wybrać „Zatwierdź”.

Ustawienia fabryczne programowania godzinowego ogrzewania/chłodzenia: 06:00–22:00.

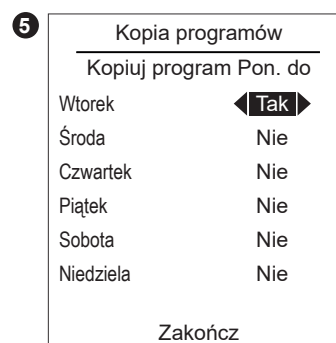
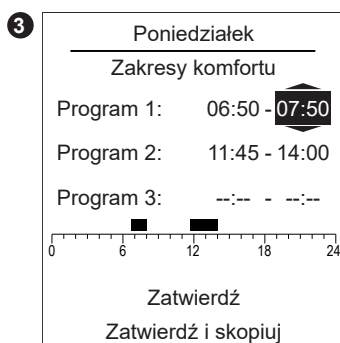
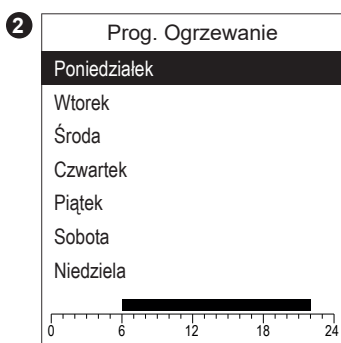

▼ Kasowanie okresu trybu Komfort

Aby usunąć okres trybu komfortowego, ustawić godzinę rozpoczęcia i zakończenia na taką samą wartość.

Podczas zatwierdzenia na ekranie pojawia się:

Program X: --:-- - -:--

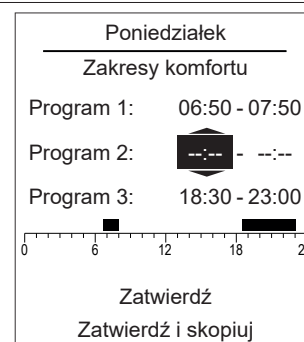

► **i** Zużycie energii

Wyświetlanie zużycia jest dostępne według zastosowania:

- Ogrzewanie (strefa 1 i strefa 2).
- Chłodzenie.
- Ciepła woda użytkowa (c.w.u.).
- Suma (ogrzewanie, chłodzenie i c.w.u.).

Informacje te są dostępne dla:

- 8 ostatnich dni: zużycie dzienne (dzs = dzisiaj, D-1 = wczoraj...).
- 12 ostatnich miesięcy: zużycie miesięczne (pierwsza litera miesiąca, np. S = styczeń...).
- 10 ostatnich lat: zużycie roczne (2 ostatnie cyfry, np. 16 = 2016).

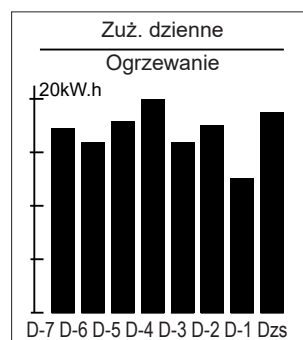

Przykład dla dziennego zużycia ogrzewania.

► **🔧** Ustawienia

▼ Data i godzina

Aby ustawić datę i godzinę, przejść do menu:
„Ustawienia” > „Data i godzina”.

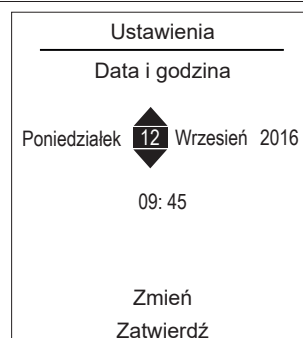

▼ Język

Aby ustawić język, przejść do menu:
„Ustawienia” > „Język”.

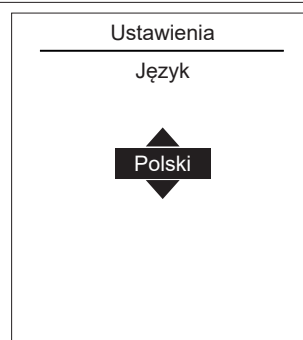

▼ Zaawansowane/uproszczone

Dostępne są dwa tryby wyświetlania menu i funkcjonowania urządzenia:

- Menu zaawansowane:

- Urządzenie działa zgodnie z programowaniem godzinowym określonym w paragrafie , *strona 14*.

- Menu uproszczone*:

- Urządzenie działa przy stałej temperaturze ustawionej bezpośrednio przez użytkownika.

- Niektóre funkcje nie są już dostępne.

* Ustawienie „Menu uproszczone” nie jest kompatybilne z aplikacją Cozytouch.

Z poziomu menu wybrać tryb wyświetlania:

„Ustawienia” > „Zaawansowane/uproszczone”.

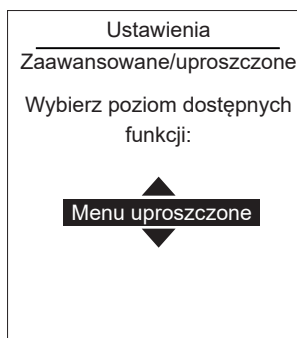

■ Ustawienie temperatury w menu uproszczonym

1 strefa

❶ - Obrócić pokrętkę, aby **bezpośrednio** ustawić temperaturę.

2 strefy

❷ - Wybrać strefę. Zatwierdzić.

❹ - Za pomocą pokrętki ustawić temperaturę. Zatwierdzić.



▼ Nazwy stref

Z poziomu menu można spersonalizować nazwy stref:

„Ustawienia” > „Nazwy stref”.

Dostępne nazwy: „Strefa 1” / „Strefa 2” / „Dzień” / „Noc” / „Piętro” / „Salon” / „Parter” / „Sypialnia” / „Podłoga” / „Grzejnik”.

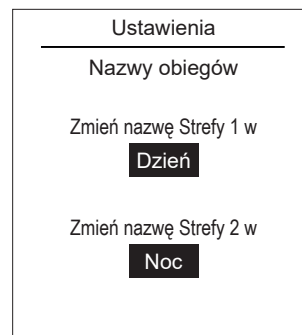

▼ Łączność

■ Łączenie z czujnikiem temperatury wewnętrznej:

Aby podłączyć czujnik temperatury wewnętrznej, przejść do menu:

„Ustawienia” > „Łączność” > „Połączenie”.

Przez 10 minut urządzenie jest w trybie oczekiwania na połączenie.

Zapoznać się z instrukcją montażu czujnika temperatury wewnętrznej.

Jeśli czujnik został już połączony, menu „Połączenie” nie jest dostępne.

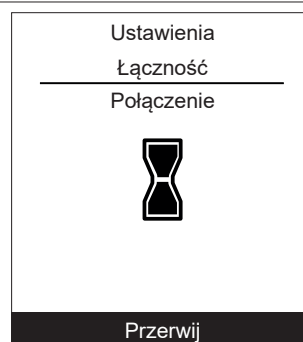

■ Resetowanie łączności

 Zresetowanie anuluje wszystkie sparowania urządzeń.

Wybrać pozycję „Resetuj” z menu:

„Ustawienia” > „Łączność” > „Resetowanie łączności”.

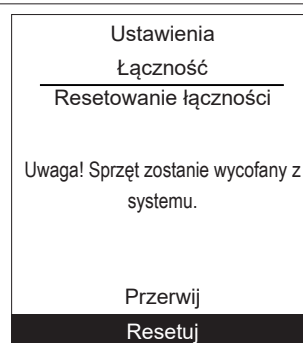

▼ Wersja oprogramowania

Wyświetlanie wersji oprogramowania wyświetlacza (interfejs HMI) i zadanych parametrów.

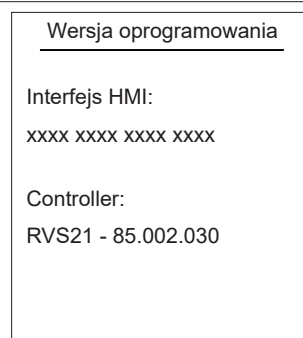

W celu zapewnienia prawidłowego działania urządzenia przez długi okres czasu, należy wykonywać konserwację przed rozpoczęciem każdego sezonu grzewczego. W ogólnym przypadku są one wykonywane w ramach kontraktu konserwacji.

► Regularne kontrole

- Należy regularnie kontrolować ciśnienie wody w obwodzie grzewczym (powinno być ustawione między 1 a 2 barami, zgodnie z zaleceniem instalatora).
- Jeśli zachodzi konieczność uzupełnienia i regulacji ciśnienia, należy sprawdzić rodzaj płynu stosowanego w instalacji (w razie wątpliwości należy skontaktować się z instalatorem).
- Jeśli wymagane jest dopuszczenie czynnika grzewczego, należy sprawdzić szczelność instalacji.

Częste stosowanie wody może powodować osadzenie się kamienia na wymienniku oraz zaszkodzić jego sprawnemu i długotrwałemu funkcjonowaniu.

► Sprawdzenie zespołu zewnętrznego

Należy odkurzyć wymiennik, jeśli zachodzi taka konieczność, zwracając uwagę, aby nie uszkodzić lameli.

Upewnić się, że nie ma żadnych przeszkód w przepływie powietrza.

• Sprawdzenie obiegu chłodniczego

W przypadku, jeśli ilość potrzebnego do uzupełnienia płynu chłodniczego przekracza 2 kg (modele >10 kW.), niezbędne jest sprawdzenie każdego roku układu chłodniczego przez autoryzowany serwis posiadający odpowiednie uprawnienia w zakresie płynów chłodniczych. Skontaktować się z technikiem do spraw ogrzewania.

► Zasobnik c.w.u.*

Konserwacja zasobnika c.w.u. powinna być wykonywana raz do roku (w zależności od twardości wody).

Skontaktować się z technikiem do spraw ogrzewania.

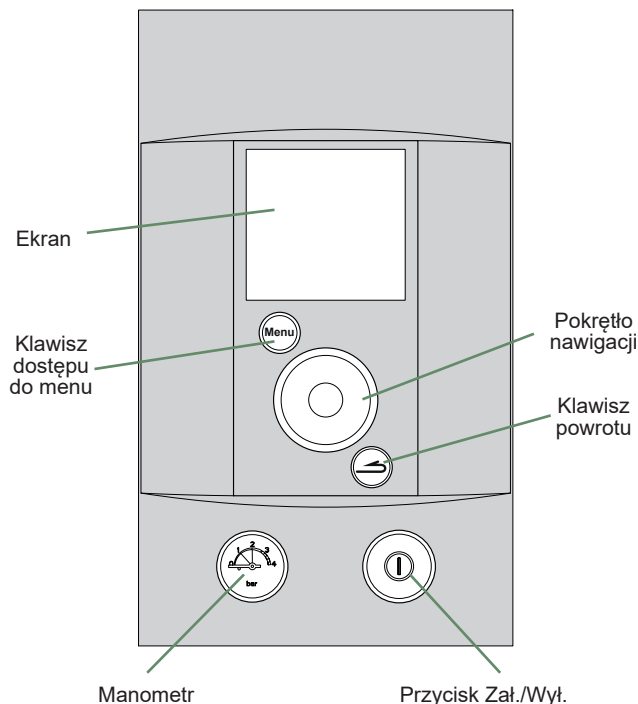

fig. 3 - Panel kontrolny

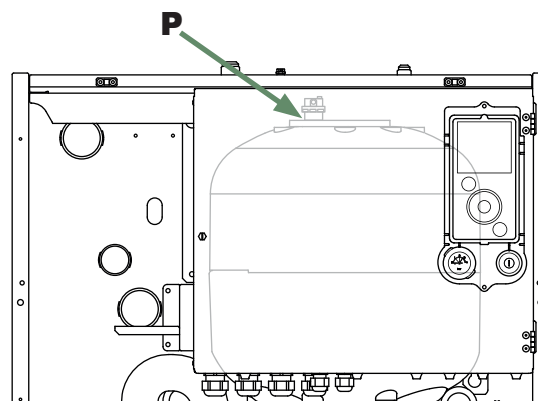

fig. 4 - Automacyjny odpowietrznik

* według konfiguracji / opcji

► Komunikaty o błędach

W przypadku wystąpienia usterki na ekranie startowym pojawia się numer błędu.



Aby uzyskać opis błędu, wybrać go za pomocą pokrętła.

W razie wystąpienia błędu zanotować numer i skontaktować się z technikiem do spraw ogrzewania.

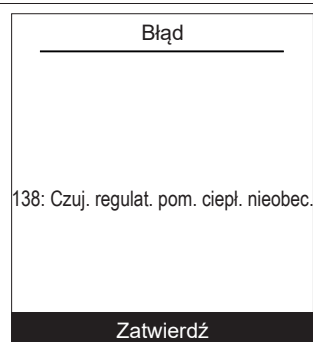

W razie błędu „**370: Generator termodynamiczny**”, aktywuj „**Tryb awaryjny**” (patrz [strona 13](#)) i skonsultuj się z autoryzowanym serwisantem.

Data uruchomienia:

Dane kontaktowe instalatora urządzeń grzewczych lub działu obsługi klienta.



Keymark Certification :

012-C700254 - Alféa Excellia (DUO) A.I.11 2024 / 012-C700255 - Alféa Excellia (DUO) A.I. 14 2024

012-C700256 - Alféa Excellia (DUO) A.I. tri 11 2024 / 012-C700257 - Alféa Excellia (DUO) A.I. tri 14 2024 /

012-C700258 - Alféa Excellia (DUO) A.I. tri 16 2024



Na zakupionym urządzeniu znajduje się taki symbol. Oznacza on, że urządzenia elektryczne i elektroniczne nie powinny być wyrzucane wraz z odpadami komunalnymi. W krajach Unii Europejskiej (*), Norwegii, Islandii i Księstwie Lichtenstein wymagany jest osobny system zbierania produktów tego typu.

Nie należy podejmować prób samodzielnego demontażu systemu, ponieważ może to mieć zły wpływ na Państwa zdrowie oraz na środowisko. Demontaż układu chłodniczego, utylizacja czynnika chłodniczego, oleju oraz wszelkich innych elementów powinny odbywać się zgodnie z odpowiednimi przepisami lokalnymi i krajowymi oraz muszą być przeprowadzone przez wykwalifikowanego monterę.

Urządzenie to musi być poddane przetworzeniu przez wyspecjalizowaną firmę w celu ponownego wykorzystania, recyklingu lub odzyskania w inny sposób, nie należy więc umieszczać go bezpośrednio w odpadach komunalnych.

Więcej informacji można uzyskać u producenta, w lokalnym Urzędzie Gminy lub u instalatora.

* z uwzględnieniem prawa każdego z krajów członkowskich.