

# 2012 Anthracite

atlantic

Prosta w formie, wdzięczna w wyrazie, całkowicie elektryczna.



więcej informacji

## + PLUSY PRODUKTU

### KOMFORT

- Funkcja BOOST: Praca z maksymalną mocą przez okres 2h
- Korpus urządzenia wypełniony płynem grzewczym (FLUID), gwarantującym łagodne ciepło

### INFO

- Obudowa – stal wysokogatunkowa
- Kolor antracyt (RAL 7016, lakier epoxy-polyester)
- 3 uchwyty mocujące urządzenie do ściany
- Przewód zasilający zakończony wtyczką
- Zasilanie ~230 V/50 Hz

### EKONOMIA

- Niskie koszty eksploatacji

### STEROWANIE

Elektroniczny termostat temperatury:

- 2 zakresy temperatur pracy: KOMFORT 10-28°C, EKO 7-18°C
- Funkcja suszenia, umożliwiająca suszenie ręczników każdego dnia tygodnia o tej samej porze
- Funkcja FROST MODE na czas dłuższej nieobecności domowników
- Funkcja 24H, umożliwiająca automatyczne załączanie funkcji BOOST co 24h

## SUSZARKA ŁAZIENKOWA

OD 300 DO 500 W



GWARANCJA  
**2**  
LATA

FLUID  
TERMO-  
PRZEWODZĄCY

### PRZEKRÓJ SUSZARKI



- 1 Ramiona do suszenia, np. ręczników
- 2 Element grzewczy z inoxid
- 3 Sonda pomiaru temperatury
- 4 Termostat temperatury
- 5 Specjalny płyn grzewczy
- 6 Uchwyt montażowy

### TERMOSTAT



- 7 Dioda sygnalizująca pracę
- 8 Dioda włączenia
- 9 Pokrętko trybu pracy
- 10 Pokrętko temperatury

### DANE TECHNICZNE MODEL 2012 ANTHRACITE

MOC SUSZARKI (W)	WYMIARY (mm)					DŁUGOŚĆ PRZEWODU (mm)	WAGA (kg)	REFERENCJA
	S	W	G	A	B			
300	400	798	100	574	270	800	7	002 236
500	400	1248	100	1025	270	800	11	002 237

aktualny cennik do pobrania ze strony [www.groupe-atlantic.pl/pobierz/](http://www.groupe-atlantic.pl/pobierz/)



### WYMIARY MONTAŻOWE (MM)

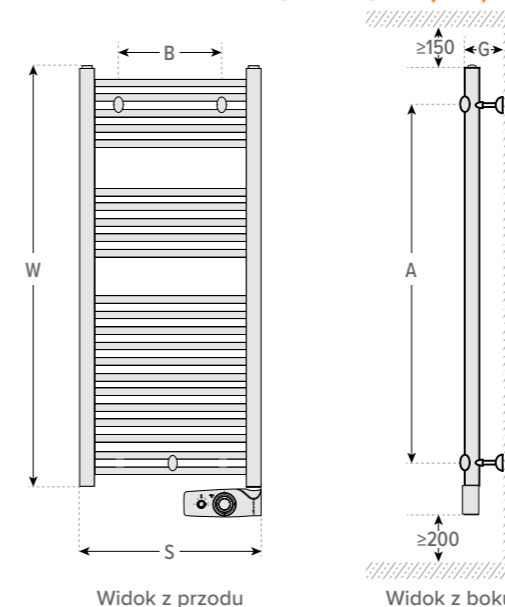

Widok z przodu

Widok z boku

